

Campana para meuble alto  
Mini Pure'line 60cm810/15  
Inox

EAN 5414425008100

**Etiqueta energética**

|   |      |
|---|------|
| Eficiencia energética clase (EEIcampana)          | A    |
| Consumo anual de energía (kWh/año) (AECcampana)   | 36,3 |
| Eficiencia dinámica de fluidos clase (FDEcampana) | A    |
| Eficiencia iluminación clase (LEcampana)          | A    |
| Eficiencia filtro anti-grasa clase (GFECampana)   | D    |

**Información general**

|  |                      |
|--|----------------------|
| Motor integrado  | •                    |
| Posibilidad de disociar el motor (instalación dentro de la vivienda) | optional             |
| Tipo de iluminación  | led (4x2W)           |
| Intensidad de la luz regulable                                       | •                    |
| Con material insonorizante   | •                    |
| Recirculación  | opcional (Monoblock) |

**Dimensiones (mm) (más información y detalles en la website)**

|  |                 |
|--|-----------------|
| Dimensiones (AxLxH) (mm)   | 560 x 301 x 330 |
| Dimensiones encastre (AxL)(mm)   | 545 x 286       |
| Abrazadera ancho(mm)   | 10              |
| Recomendación de altura cuando instalamos una placa vitocerámica (Hmin-Hmax)(mm) | 600 - 850       |
| una placa de gas o inducción (Hmin-Hmax)(mm)                                     | 650 - 850       |
| Diámetro de salida (mm)  | 150             |

**Funciones**

|  |                              |
|--|------------------------------|
| Tipo de mandos   | electrónico + control remoto |
| Número de velocidades  | 3 + power                    |
| Sistema automática de velocidad intensiva a velocidad inferior (minutos) | 6                            |
| Parada diferida (minutos)  | 10                           |
| Función InTouch para placas inducción InTouch                            | •                            |
| Auto-Stop  | •                            |
| Luz avisador de limpieza de filtros                                      | •                            |
| Luz avisador limpieza filtro recirculación/sustitución                   | •                            |

**Caudel/oresuion en nivel sonoro del aire**

|  |       |
|--|-------|
| Caudal máximo (m3/h)   | 815   |
| Caudal (m3/h)(según norma EN 61591)                                      |       |
| - Velocidad 1  | 210   |
| - Velocidad 2  | 353   |
| - Velocidad 3  | 469   |
| - Velocidad intensiva / velocidad 4                                      | 576   |
| 61591)   | 380   |
| Nivel sonoro (dB(A) re 1 pW/ dB(A) re 20µPa) (según norma EN 60704-2-13) |       |
| - Velocidad 1  | 35/25 |
| - Velocidad 2  | 50/38 |
| - Velocidad 3  | 57/46 |
| - Velocidad intensiva /velocidad 4                                       | 61/49 |

**Especificaciones técnicas**

|   |   |
|---|---|
| Número de filtros anti-grasa                      | 1   |
| - Potencia total (W)                              | 119   |
| Consumo de potencia en modo off en Watt (P0)      | -   |
| Consumo de potencia en modo stand-by en Watt (Ps) | 0,3   |
| Posición de la salida                             | superior/a la derecha/a la izquierda/frente/espalda |
| Peso de la campana / motor(kg)                    | 17/6  |



Campana para meuble alto 810/15  
Mini Pure'line 60cm Inox

---

**Accesorios**

Kit de recirculación:

|   |         |
|---|---------|
| - Cajón de recirculación con filtro Monoblock (acero inoxidable)(270x500x295mm) | 830400  |
| - Cajón de recirculación con filtro Monoblock (blanco)(270x500x295mm)           | 831400  |
| - Cajón de recirculación con filtro Monoblock (acero inoxidable)(140x820x298mm) | 7900400 |
| - Cajón de recirculación con filtro Monoblock (blanco)(320x320x240mm)           | -       |
| Kit de recirculación  | 811400  |
| Kit para montaje del motor disociado/remoto                                     | 800994  |
| Adaptador conexión tubo plano   | -       |
| Kit para control remoto (InTouch)   | -       |
| Alargo cable para motores disociados o remotos (5m)                             | 7000094 |
| Kit 4 x LED (natural white) 4000 K  | 906307  |

Campana para meuble alto  
Mini Pure'line 60cm

810/15  
Inox

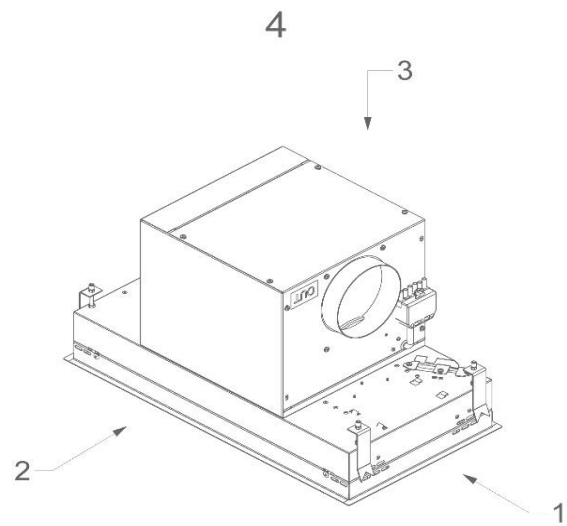
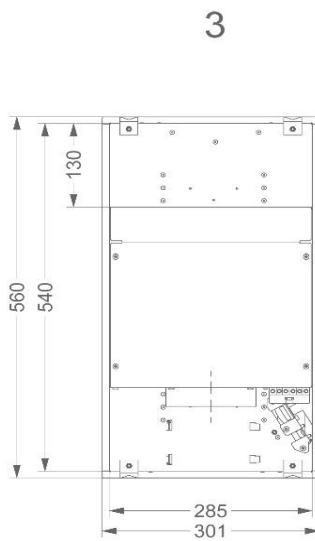
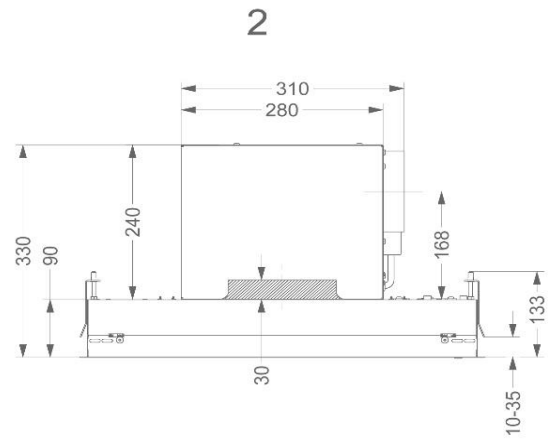
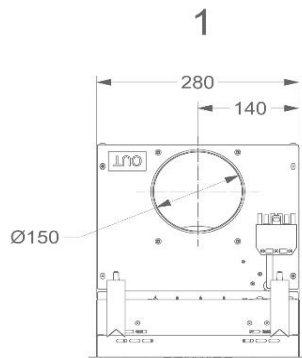

Campana para meuble alto  
Mini Pure'line 60cm

810/15  
Inox

